



Stupmatade trumhuggar DG

Effektiva huggmaskiner för flisning av kortare brädavkap, timmeravkap, snickeriavkap, fanér, plywood m.m. samt för omhuggning av överstor flis.

Stupmatade trumhuggar med optimal huggeometri som ger hög flis kvalitet vid huggning av kort material. Flislängden är inställbar mellan 20 och 35 mm som standard. Andra flislängder kan erbjudas i specialutförande.

BRUKS trumhuggmaskiner tillverkas i storlekar från 10 till 1000 m³ flis per timme. Maskinernas kvalitet, livslängd och egenskaper ger dig mer flis per maskintimme till lägre total kostnad.

Bland produktfördelarna kan nämnas snabb och enkel ompostning utan justering av knivarna i maskinen.

Postningen av kniven görs redan i sliprummet. Ompostningen förenklas dessutom genom att halva hugg-



Väl genomtänkt knivfästning för snabb ompostning och med samtliga delar utbytbara.

rotorn friläggs när du lyfter kåpan. Motstålshyllan är upphängd på brytbultar för att minimera skador vid t.ex. skrotkörning. Samtliga delar kring huggkniven är utbytbara.

Maskinerna är även i övrigt byggda för att underlätta serviceingrepp, vilket betyder mindre stillestånd – en nog så viktig del av totalekonomin. BRUKS trumhuggar typ DG levereras som standard med utsläpp av flisen neråt eller snett uppåt, något olika beroende på storlek. Den minsta storleken kan dessutom förses med blåsutrustning för flisen.

För att sönderdela överstora bitar kan utloppet förses med ett bottensåll.

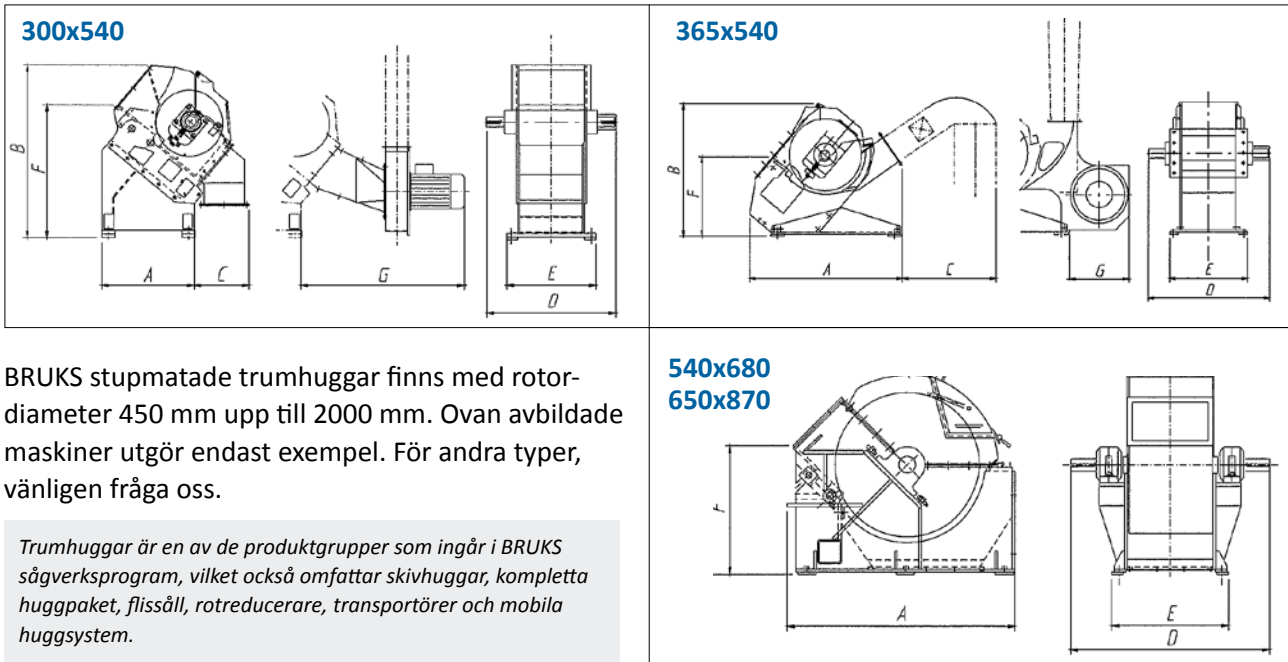

BRUKS stupmatade trumhuggar finns med rotor-diameter 450 mm upp till 2000 mm. Ovan avbildade maskiner utgör endast exempel. För andra typer, vänligen fråga oss.

Trumhuggar är en av de produktgrupper som ingår i BRUKS sågverksprogram, vilket också omfattar skivhuggar, kompletta huggpaket, flissåll, rotreducerare, transportörer och mobila huggsystem.

TEKNISKA DATA

Maskintyp	300x540	365x560	540x680	650x870	
Kapacitet, flis, m ³ /tim	10–20	30–60	50–125	100–300	
Rotordiameter, mm	600	800	1160	1500	
Antal knivar, standard	2	4	6	8	
Inmatningsöppning, BxH, mm	540x300	560x365	680x540	870x620	
Max virkestjocklek, fast, mm	180/100	200/150	300	450	
Rotorvarvtal, varv/min	870	720	525	360	
Svängmassa GD ² , kpm ²	280	400	1200	4100	
Flisfläkeffekt, kW	11	–	–	–	
Huvudmotoreffekt, kW	30–75	55–90	90–200	132–600	
Vikt, kg	1400	2400	4500	8000	
Mått, mm					
	A	830	1690	1925	2258
	B	1570	1470	1820	1860
	C	500	1040	–	–
	D	1160	1340	1680	2020
	E	800	870	990	1170
	F	1210	880	1080	1040
	G	1460	655	–	–

Standardflis längd: 20–35 mm

Bilderna är enbart illustrativa och visar inte nödvändigtvis produkternas utformning på marknaden vid en viss tidpunkt. Produkterna måste användas i enlighet med gällande praxis och tillämpliga säkerhetsföreskrifter. Specifikationerna för här visade produkter och utrustningar kan ändras utan förvarning.

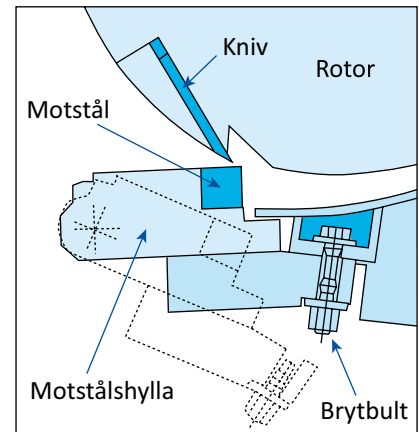

Huggmaskinerna är som standard utrustade med en undanfallande svängbar motstållshylla med skruvat motstål. Motstållshyllan har dubbla infästningspunkter i huggstommen. Den ena svängbart lagrad, den andra med brytbultar vilka deformeras och brister vid skotkörning vilket medför att motstållshyllan faller undan och minskar skadorna på rotor, motstål och huggstomme (se fig.).